

Fig. 4 Högtalarledningar

a = Ledningsmatta till vänster högtalare  
 b = Ledningsmatta till höger högtalare  
 c = Ledningsmatta, instrumentbräda – bakparti  
 d = Ledningsmatta till stereobandspelare/radio

Fig. 4 Speaker cables

a = Cable harness to left speaker  
 b = Cable harness to right speaker  
 c = Cable harness, dash – rear section  
 d = Cable harness to stereo player/radio

Abb. 4 Lautsprecherleitungen

a = Kabelbaum zum linken Lautsprecher  
 b = Kabelbaum zum rechten Lautsprecher  
 c = Kabelbaum, Armaturenbrett – Fond  
 d = Kabelbaum zum Stereo-Kassettspieler bzw. Radioempfänger

Figure 4 Câbles de connexion

a = Câbles pour haut-parleur de gauche  
 b = Câbles pour haut-parleur de droite  
 c = Faisceau de câbles entre planche de bord et partie arrière de voiture  
 d = Câbles pour radio/lecteur de cassettes

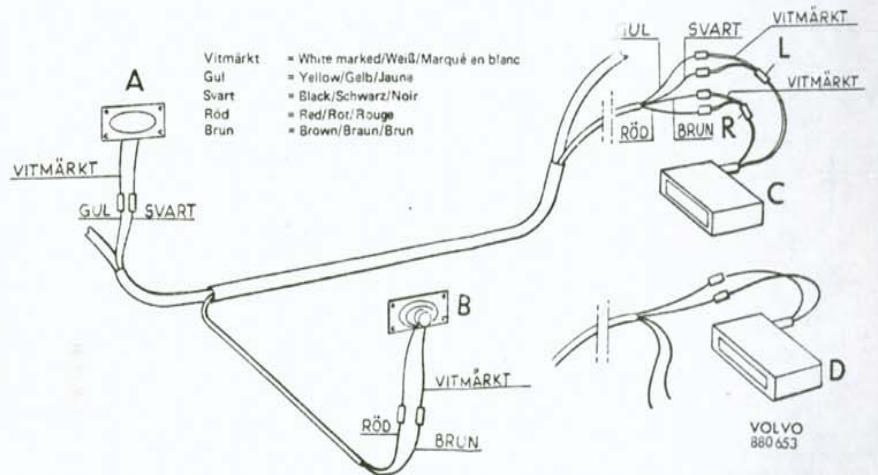

Fig. 5 Kopplingschema

Fig. 5 Wiring diagram

Abb. 5 Schaltskizze

Figure 5 Schéma de câblage

A Vänster högtalare	A Left speaker	A Linker Lautsprecher	A Haut-parleur de gauche
B Höger högtalare	B Right speaker	B Rechter Lautsprecher	B Haut-parleur de droite
C Stereobandspelare	C Stereo player	C Stereo-Kassettspieler	C Lecteur de cassettes
D Radio	D Radio	D Radioempfänger	D Radio
L Kopplas till vänster högtalare	L Wired to left speaker	L Anschlußleitung, linker Lautsprecher	L Accoupler au haut-parleur de gauche
R Kopplas till höger högtalare	R Wired to right speaker	R Anschlußleitung, rechter Lautsprecher	R Accoupler au haut-parleur de droite

## Monteringsanvisning för högtalare i Volvo 1800 ES

Satsnummer 282 645 (kompletteringsats)

Om stereobandspelare ska monteras byts högtalarna i stereobandspelarsatsen ut mot 2 st Volvo original bilradiohögtalare det.nr. 282 320.

Högtalarna ska monteras i sidopanelen framför bakre hjulhuset (se fig 1).

1. Klipp ut högtalarmallen som finns i satsen.
2. Placera mallen mot sidopanelen så att den tangerar armstödet och hjulhuset enligt fig. 2. Tejpa fast mallen.
3. Skruva loss armstödet.
4. Märk ut hålen för högtalarna och högtalargallret enligt mallen. Ta bort mallen.
5. Gör hål i panelen, med en kniv för det stora högtalarhålet och med ett borr för skruvhålen.
6. Lossa sidopanelen.
7. Skruva fast högtalaren och högtalargallret i sidopanelen enligt fig. 3.
8. Upprepa punkterna 2 – 7 för den andra högtalaren (om sådan ska monteras).

Ledningsmattorna a, b, c och d i fig. 4 innehåller högtalarledningarna.

Om endast en högtalare ska monteras tillämpas inte punkt 9 (10) nodan (beroende av på vilken sida högtalaren monteras).

9. Ledningsmatta a (fig. 4) kopplas till vänster högtalare enligt fig. 5.
10. Ledningsmatta b, som är instoppad i det runda hålet i vänster karosside (fig. 4), dras under golvmattan utmed baksätet in genom det runda hålet i höger karosside, och kopplas till höger högtalare enligt fig. 5.
11. Ledningsmatta d, som finns innanför torpedpanelen strax framför säkringsdosan (fig. 4), kopplas till stereobandspelaren respektive radiomottagaren enligt fig. 5.
12. Sätt fast sidopanel och armstöd.

## Installation instructions for speaker in Volvo 1800 ES

Kit number 282 645 (supplementary kit)

If a stereo player is to be installed, replace the speakers in the stereo player kit for 2 genuine Volvo car radio speakers, part No. 282 320.

The speaker should be installed in the side panel in front of the rear wheel housing (see Fig. 1).

1. Cut out the speaker template supplied with the kit.
2. Place the template against the side panel so that it touches the armrest and wheel housing as shown in Fig. 2. Hold the template in position with tape.
3. Screw loose the armrest.
4. Mark out the holes for the speaker and the speaker grille according to the template. Remove the template.
5. Make a hole in the panel with a knife for the large speaker hole and with a drill for the screw holes.
6. Remove the side panel.
7. Screw tight the speaker and speaker grille to the side panel as shown in Fig. 3.
8. Repeat points 2 – 7 for the other speaker (if it is to be fitted).

The cable harnesses a, b, c and d in Fig. 4 contain the speaker cables.

If only one speaker is to be installed, point 9 (10) below does not apply (depending on which side the speaker is to be installed).

9. Connect up cable harness (a, Fig. 4) to the left speaker as shown in Fig. 5.
10. Cable harness b, which is put into the round hole in the left body side (Fig. 4) is installed under the floor mat along the rear seat in through the round hole in the right body side and connected to the right speaker as shown in Fig. 5.
11. Cable harness d, which is inside the cowl panel immediately in front of the fusebox (Fig. 4) is wired to the stereo player and radio as shown in Fig. 5.
12. Replace the side panel and armrest.

## Einbauanweisung für Lautsprecher in Volvo 1800 ES

Einbausatz Nr. 282 645 (Ergänzungssatz)

Für den Einbau eines Stereo-Kassettenplayers müssen die um Einbausatz für den Stereo-Kassettenplayer gehörenden Lautsprecher gegen 2 St. Volvo-Original-Lautsprecher für Autoradio, Ersatzteil-Nr. 282 320, ersetzt werden.

Die Lautsprecher werden in die hintere Seitenverkleidung vor den Radkästen eingebaut (Abb. 1).

1. Die im Einbausatz enthaltene Vorlage für die Lautsprecher ausschneiden.
2. Vorlage gemäß Abb. 2 an der Seitenverkleidung anheften. Die Vorlage soll an Armlehne und Radkasten anliegen. Vorlage mit Tesastreifen festkleben.
3. Armlehne abschrauben.
4. Der Vorlage entsprechend, Löcher für den Lautsprecher und das Lautsprechergitter anreißen. Danach Vorlage entfernen.
5. Mit einem Messer die große Öffnung für den Lautsprecher ausschneiden und mit einem Bohrer Schraubenlöcher ausbohren.
6. Seitenverkleidung lösen.
7. Lautsprecher und Lautsprechergitter gemäß Abb. 3 in der Seitenverkleidung festschrauben.
8. Die Pos. 2 - 7 mit dem anderen Lautsprecher wiederholen (falls ein zweiter vorgesehen ist).

Die Kabelbäume a, b, c und d, Abb. 4, enthalten die Lautsprecherleitungen.

Soll nur ein Lautsprecher eingebaut werden, dann entfallen die nachstehenden Pos. 9 (10), je nachdem, welche Einbauseite für den Lautsprecher gewählt wird.

9. Kabelbaum a, Abb. 4, wird gemäß Abb. 5 am linken Lautsprecher angeschlossen.
10. Kabelbaum b, der durch das runde Loch in der linken Karosserieseite verlegt ist (Abb. 4), wird unter der Bodenauslegung und an der hinteren Sitzbank entlang gezogen, in das runde Loch in der rechten Karosserie-seite eingefädelt und gemäß Abb. 5 am rechten Lautsprecher angeschlossen.
11. Kabelbaum d, der unter der Spritzwandverkleidung dicht vor der Sicherungsdose (Abb. 4) verläuft, wird gemäß Abb. 5 am Stereo-Kassettenplayer bzw. Radioempfänger angeschlossen.
12. Seitenverkleidung und Armlehne wieder befestigen.

## Notice de montage pour haut-parleurs, Volvo 1800 ES

Jeu complet de pièces de référence 282 645

En cas de montage d'un lecteur de cassettes stéréophoniques sur la Volvo 1800 ES, il faut remplacer les haut-parleurs livrés avec ce lecteur de cassettes par deux haut-parleurs Volvo d'origine pour radio, de référence 282 320.

Ces haut-parleurs doivent être montés sur les panneaux latéraux de la voiture, devant les coffrages de roues arrière, (voir figure 1).

1. Découper le gabarit livré avec le jeu complet de pièces.
2. Apposer le gabarit sur le panneau latéral, tangentielle-ment à l'accoudoir et au coffrage de roue (voir figure 2). Fixer le gabarit avec du scotch.
3. Démontez l'accoudoir.
4. Repérer les ouvertures pour le haut-parleur et la grille du haut-parleur comme indiqué sur le gabarit. Enlever le gabarit.
5. Découper l'ouverture sur le panneau latéral pour le haut-parleur avec un couteau et percer les trous à vis avec une mèche.
6. Déposer le panneau latéral.
7. Fixer le haut-parleur et la grille du haut-parleur sur le panneau latéral comme indiqué sur la figure 3.
8. Répéter les opérations de 2 à 7 pour le deuxième haut-parleur, si l'on en monte un.

Les câbles de connexion des haut-parleurs et de l'ensemble radio/lecteur de cassettes sont rassemblés dans un seul et même faisceau indiqué sur la figure 4.

En cas de montage d'un seul haut-parleur, seul l'un des paragraphes 9 et 10 ci-dessous est valable (selon le côté sur lequel on veut installer le haut-parleur).

9. Connecter les câbles a (figure 4) au haut-parleur de gauche comme le montre la figure 5.
10. Connecter les câbles b - qui se trouvent dans l'ouverture ronde du flanc de carrosserie gauche, figure 4 - au haut-parleur de droite comme le montre la figure 5, après les avoir posés sous le tapis du plancher, le long de la banquette arrière et fait passer par l'ouverture ronde sur le flanc de carrosserie de droite.
11. Connecter les câbles d - se trouvant derrière le panneau d'auvent, immédiatement devant le boîtier à fusibles, figure 4 - à la radio ou au lecteur de cassettes comme le montre la figure 5.
12. Remonter le panneau latéral et l'accoudoir.

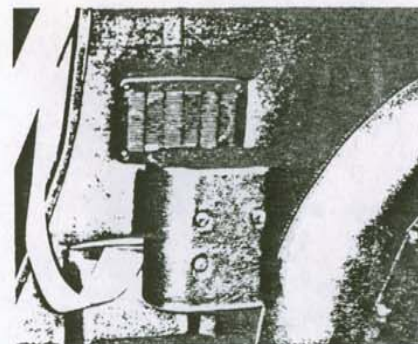

VOLVO  
880649

Fig. 1 Placering av högtalare  
Fig. 1 Location of speaker  
Abb. 1 Anbringning des Lautsprechers  
Figure 1 Emplacement du haut-parleur

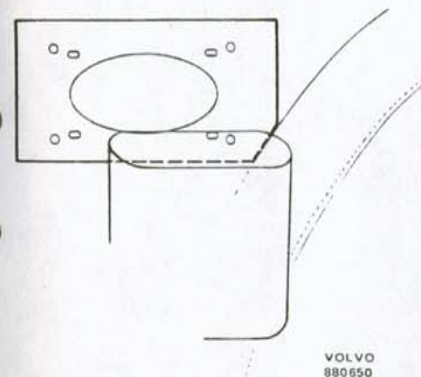

VOLVO  
880650

Fig. 2 Placering av mall  
Fig. 2. Placing the template  
Abb. 2 Anbringning der Vorlage  
Figure 2 Emplacement du gabarit de perçement

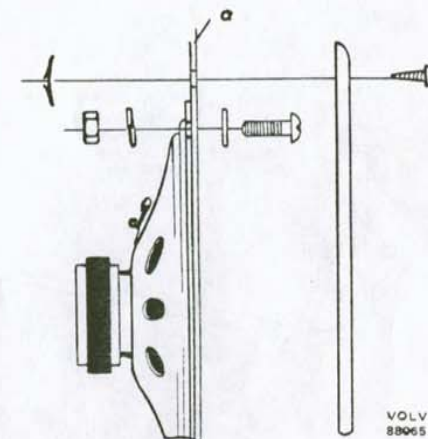

VOLVO  
880651

Fig. 3 Fastsättning av högtalare och högtalargaller  
a = sidopanel  
Fig. 3 Fixing on the speaker and speaker grille  
a = side panel  
Abb. 3 Befestigung von Lautsprecher und Lautsprechergitter  
a = Seitenverkleidung  
Figure 3 Fixation du haut-parleur et de la grille de haut-parleur  
a = Panneau latéral