



PERSONVAGNAR

Avd. 7
FJÄDRAR
STÖTDÄMPARE
HJUL
120, 1800

**VERKSTADS
HANDBOK**

INNEHÅLLSFÖRTECKNING

Specifikationer	1
Verktyg	3
GRUPP 73, FJÄDRAR	
Beskrivning	4
Byte av framfjäder	4
Kontrollmätning	5
Byte av bakfjäder	5
GRUPP 76, STÖDÄMARE OCH STABILISERINGSANORDNINGAR	
Beskrivning	9
Konstruktion	9
Verkningsätt	9
Kontroll av stötdämpare	10
Byte av främre stötdämpare	10
Byte av bakre stötdämpare	10
Montering av stötdämpare	11
Byte av bussningar för bärarm	12
Byte av bussningar för momentstag	12
Byte av bussningar för bärstag	12
Byte av bussningar för tvärstag	13
GRUPP 77, HJUL	
Byte av hjul	16
Byte av hjulbult	16
Byte och justering av framhjulslager	16

SPECIFIKATIONER

FJÄDRAR

Framfjädrar

Typ	Spiralfjäder
Trådtjocklek	14,1—14,3 mm
Ytterdiameter	121,0—122,5 mm
Antal varv totalt	8,7

Provningsvärden:

Belastning för 1 cm hoptryckning (mäts inom fjäderlängden 175—215 mm)	47,8—51,8 kg
Längd varv vid varv	max. 120 mm
Belastning för en fjäderlängd av 195 mm	481—511 kg

Bakfjäder, standard

	120 2 o. 4-dörr.	120 Herrg.-vagn	1800
Typ	Spiralfjäder		
Trådtjocklek	11,7—11,9 mm	12,28—12,48 mm	11,2—11,4 mm
Ytterdiameter	114,5—116,0 mm	127,5—129,0 mm	116,0—117,5 mm
Antal varv totalt	10,7	9,2	10,7

Provningsvärden:

Belastning för 1 cm hoptryckning	19,4—21,4 kg	18,5—20,5 kg	16,1—17,7 kg
mäts inom en fjäderlängd av	225—265 mm	227—267 mm	225—265 mm
Längd varv vid varv	Max. 123 mm	Max. 110 mm	Max. 118 mm
Belastning	276—294 kg	276—294 kg	229—234 kg
för en fjäderlängd av	245 mm	247 mm	245 mm

Bakfjäder, extra

Typ	Spiralfjäder	
Trådtjocklek	12,3—12,5 mm	12,77—12,97 mm
Ytterdiameter	115,0—116,5 mm	127,5—129,0 mm
Antal varv totalt	10,7 mm	9,5 mm

Provningsvärden:

Belastning för 1 cm hoptryckning	23,4—25,4 mm	22,4—24,4 kg
mäts inom en fjäderlängd av	225—265 mm	245—285 mm
Längd varv vid varv	Max. 129 mm	Max. 119 mm
Belastning	342 kg	273—297 kg
för en fjäderlängd av	245 mm	265 mm

STÖTDÄMPARE

Typ Dubbelverkande, hydrauliska teleskopstötdämpare

Total längd

främre stötdämpare, sammantryckt	ca 300 mm	ca 300 mm	ca 305 mm
utdragen	ca 415 mm	ca 415 mm	ca 425 mm
bakre stötdämpare, sammantryckt	ca 355 mm	ca 270 mm	ca 356 mm
utdragen	ca 530 mm	ca 428 mm	ca 526 mm

120, 1800

HJUL

Fälg

	120	120	1800
Typ	2 o. 4-dörr.	Herrg.-vagn	Skivhjul
Beteckning	Skivhjul	Skivhjul	4 1/2 J × 15L
Antal hjulmuttrar	4 J × 15	4 1/2 J × 15	5
Radialkast	5	5	Max. 1,8
Sidokast	Max. 2,5 mm	Max. 2,5 mm	Max. 2,5 mm
Obalans (komplett hjul)	Max. 2,5 mm	Max. 2,5 mm	Max. 900 gcm
Moment för dragning av hjulmuttrar	Max. 900 gcm	Max. 900 gcm	10—14 kgm
	10—14 kgm	10—14 kgm	

Däck

Typ	Utf. 1 och 4 med slang, utf. 2 och 3 slanglösa		
Dimension utf. 1	5,90 × 15" -4 PR	6,40 × 15" -6 PR	165 SR 15" -4 PR
utf. 2	6,00 × 15" -4 PR	6,40S15" -6 PR	
utf. 3	165S15" -4 PR		
utf. 4 ²⁾	165SR15" -4 PR		

Lufttryckstabell

		5,90 × 15"	6,00 × 15" 165S15"	6,40 × 15" 6,40S15"	165 SR 15"
Med 1—2 personer	Fram	1,4 kg/cm ² ¹⁾	1,4 kg/cm ² ¹⁾	1,6 kg/cm ²	1,8 kg/cm ²
	Bak	1,6 kg/cm ²	1,6 kg/cm ²	2,0 kg/cm ²	2,2 kg/cm ²
Full last	Fram	1,4 kg/cm ² ¹⁾	1,5 kg/cm ² ¹⁾	1,6 kg/cm ²	1,8 kg/cm ²
	Bak	1,8 kg/cm ²	2,0 kg/cm ²	2,5 kg/cm ²	2,2 kg/cm ²

¹⁾ För däck 5,90 × 15", 6,00 × 15", 165S15", 6,40 × 15" och 6,40S15" bör trycket ökas 0,3 kg/cm² vid långvarig körning med hög hastighet (över 140 km/ tim). Trycket får dock aldrig överstiga 2,1 kg/cm² för 4 PR-däck och 2,5 kg/cm² för 6 PR-däck.

²⁾ Gäller endast 123 GT.

VERKTYG

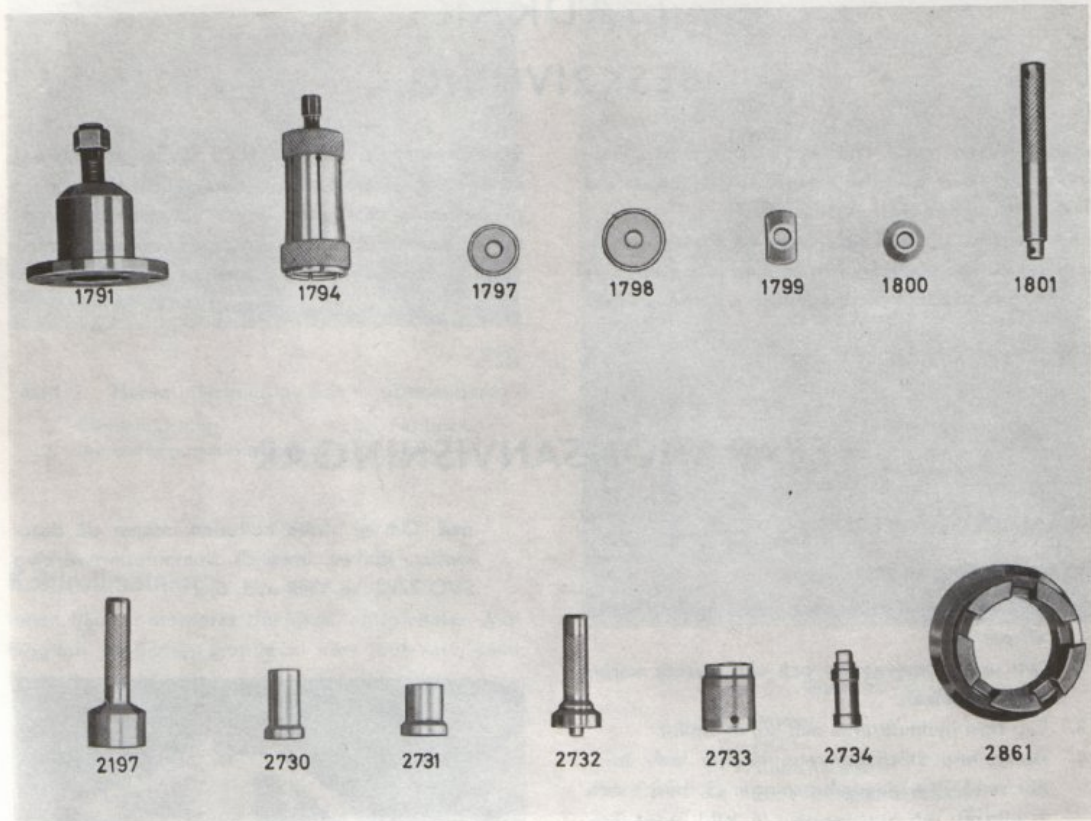

SVO 1791 Avdragare för hjulnav.

SVO 1794 Avdragare för innerring inre hjullager.

SVO 1797 Dorn för montering av yttre lagerring.

SVO 1798 Dorn för montering av inre lagerring och tätning i nav.

SVO 1799 Dorn för demontering av inre lagerring.

SVO 1800 Dorn för demontering av yttre lagerring.

SVO 1801 Standardskaft 18×200.

SVO 2197 Dorn för demontering och montering av fettkapsel.

SVO 2730 Dorn för ur- och ipressning av främre bussning för bärarm, bussning höger sida tvärstag samt plåtmantlade bussningar för bärstag på 120-herrgårdsvagn, dessutom för främre bussning momentslag tid. utf. 120 samt för plåtmantlade bussningar för bärstag på sen. utf. 120.

SVO 2731 Dorn för ur- och ipressning av bussning för tvärstag vänster sida på 120-herrgårdsvagn.

SVO 2732 Dorn för ur- och ipressning av bakre bussning för momentslag 120 sen. utf.

SVO 2733 Mothåll för ur- och ipressning av bussningar.

SVO 2734 Dorn för ur- och ipressning av bussningar med "midja" för bärstag på sen. utf. av 120-serien och 1800.

SVO 2861 Verktyg för byte av hjulbult

Y08907

GRUPP 73

FJÄDRAR

BESKRIVNING

Volvo 120-serien och 1800 är försedda med spiral-fjädrar vid såväl fram- som bakhjul. Fjädringen vid framhjulen är dessutom individuell.

Framfjädrarna stöder upp till mot ett i framaxelbal-ken format hus samt ned till mot en vid framaxel-balken och nedre kullleden monterad nedre länk-arm.

Bakfjädrarna på 120 och 1800 stöder upp till mot en styrning i karossen och ned till mot en styrning på bakaxeln. Bakfjädrarna på 120 Herrgårdsvagn stöder ned till mot en styrning på bärmannen. Denna vagn är dessutom försedd med en gummihålfjäder.

REPARATIONSANVISNINGAR

FRAMFJÄDER

Demontering

1. Tag bort navkapseln och lossa hjulmuttrarna ett par varv.
2. Lyft upp framvagnen och sätt bocker under framaxelbalken.
3. Tag bort hjulmuttrarna och lyft av hjulet.
4. Demontera stötdämparens muttrar och bric-
kor samt yttre gummibussningar (3, bild 1 och
1, bild 2). Tag bort skruven (4, bild 2) för fäst-
brickan (3) och drag denna och stötdämparen
nedåt.
5. Sätt en domkraft under nedre länkarmen mitt
under fjädern och höj tills övre länkarmens
gummibuffert lyfter.
6. Skruva loss krängningshämmaren från nedre
länkarmen. Demontera muttern (12, bild 1) för
nedre kullleden.
7. Sänk domkraften långsamt och tag bort fjä-
dern då länkarmen kommer tillräckligt långt

Bild 1. Främre fjäder och stötdämpare.

1. Hjulspindel
2. Övre gummibuffert
3. Gummibussning
4. Bricka
5. Övre länkarm
6. Nedre länkarm
7. Stötdämpare
8. Fästbricka
9. Fjäder
10. Nedre gummibuffert
11. Krängningshämmare
12. Mutter för nedre kullled

ned. Om ej nedre kullleden lossnar då dom-
kraften sänkes, används demonteringsverktyg
SVO 2294 (se VHB avd. 6).

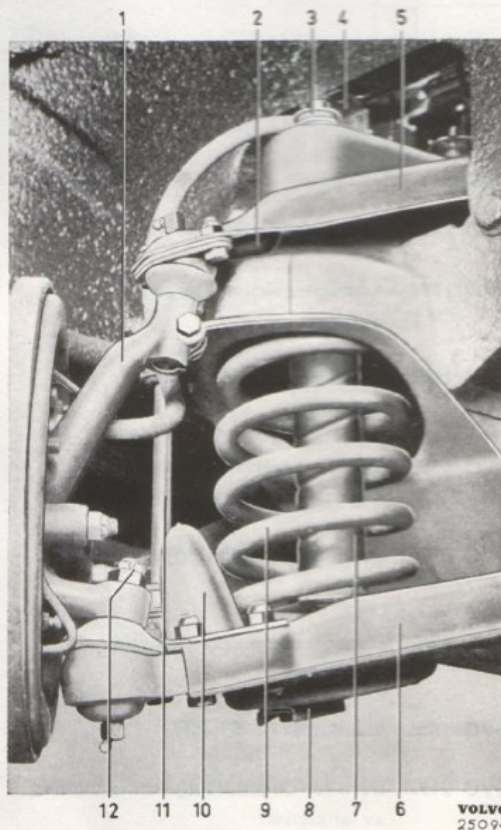



Bild 2. Nedre infästning av främre stötdämpare.

- | | |
|-----------------------------|---------------|
| 1. Gummibussning | 3. Fästbricka |
| 2. Bricka för gummibussning | 4. Skruv |

Kontrollmätning

Innan fjädern monteras bör den kontrollmätas. Mät längden på fjädern hoptryckt varv mot varv, samt längden vid belastning enligt specifikation. Kontrollera även gummimellanlägget (9, bild 8).

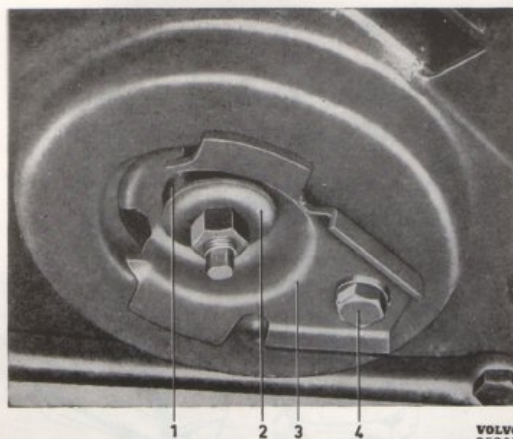
Montering

Placera gummimellanlägget (9, bild 8) och brickan (10) på sin plats i fjäderhuset i balken och montera fjädern i omvänd ordningsföljd mot demonteringen.

BAKFJÄDER

Demontering

1. Lyft upp bakvagnen och sätt bockar vid bakre domkraftsfästena.
2. Demontera hjulen och lossa handbromsen.
3. Sätt domkraft under bakaxelkåpan och höj så mycket att stötdämparbanden slaknar.
- 4a. Volvo 120 2- och 4-dörrar, 1800:
Skruva loss nedre fästet för stötdämparen (bild 6 och 7) och övre fästet för stötdämparbandet (6, bild 6 och 7) på båda sidor. Lossa främre bärarmsfästena något.



Bild 3. Bakaxel, tid. utf.

1. Bärarm
2. Fjäder
3. Stötdämparband
4. Fäste för stötdämparband

4b. 120 Herrgårdsvagn:

Skruva loss nedre fästet för stötdämparen (bild 5) och nedre fästet för stötdämparbandet (9, bild 5) på båda sidor.

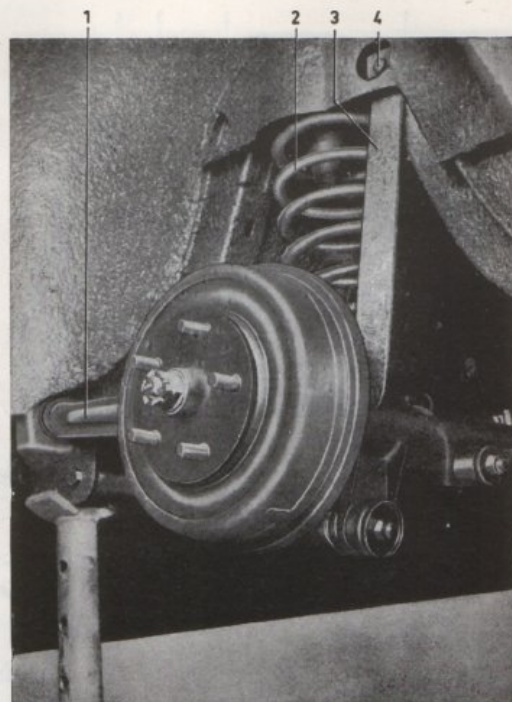
5. Sänk ned bakaxeln tills fjädern blir fri och ta bort fjäder och mellanlägg.

Kontrollmätning

Se under "Framfjäder, Kontrollmätning".

Montering

Montering sker i omvänd ordningsföljd mot demonteringen. Se till att gummikudden (11, bild 6 och 7) och gummimellanlägget (4, bild 6 och 7) kommer på rätt plats.

120, 1800

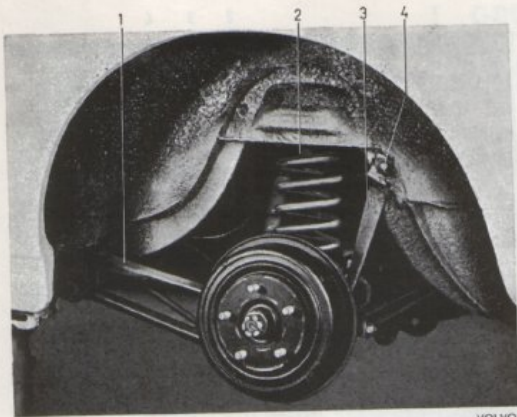

VOLVO
102094

Bild 4. Bakaxel, sen. utf.

1. Bärstag
2. Fjäder
3. Stötdämparband
4. Fäste för stötdämparband

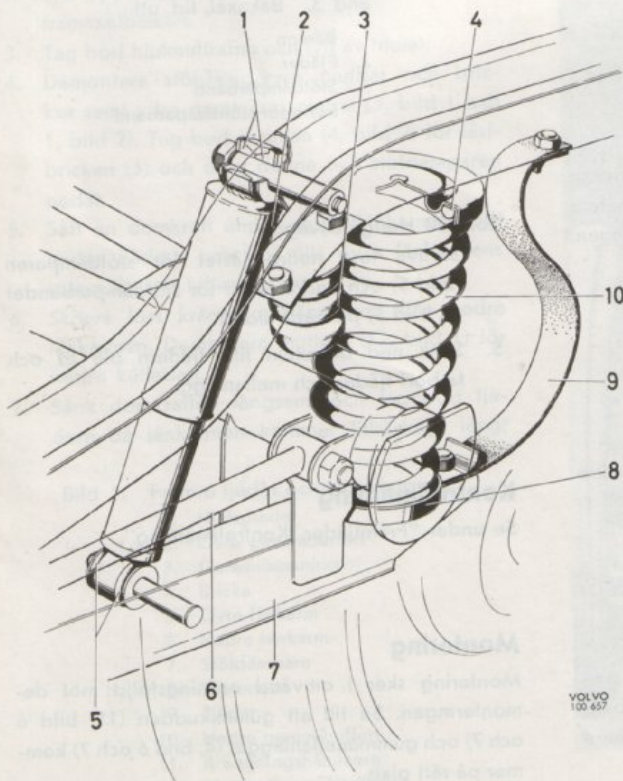

VOLVO
100 657

Bild 5. Bakaxelupphängning,
120 Herrgårdsvagn.

1. Gummibussningar, övre stötdämparfäste
2. Stötdämpare
3. Gummihålfjäder
4. Gummimellanlägg
5. Gummibussningar, nedre stötdämparfäste
6. Bärarm
7. Bärstag
8. Nedre fjäderhållare
9. Stötdämparband
10. Fjäder



Bild 6. Bakaxelupphängning,
120, 1800, tid. utf.

1. Gummibussningar för övre infästning av stötdämpare
2. Stötdämpare
3. Gummibuffert
4. Gummimellanlägg
5. Fjäder
6. Stötdämparband
7. Bärarm
8. Gummibussningar för nedre infästning av stötdämpare
9. Fjäderhållare
10. Momentstag
11. Gummikudde

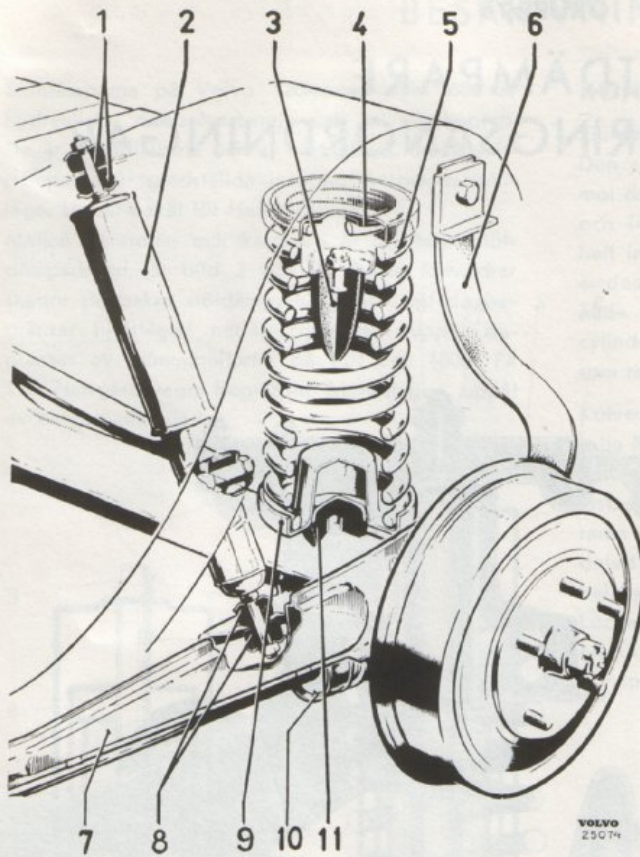

Bild 7. Bakaxelupphängning,
120, 1800, sen. utf.

1. Gummibussningar för övre infästning av stötdämpare
2. Stötdämpare
3. Gummibuffert
4. Gummimellanlägg
5. Fjäder
6. Stötdämparband
7. Bärstag
8. Momentstag
9. Fjäderhållare
10. Gummibussning för nedre infästning av stötdämpare
11. Gummikudde

GRUPP 76

STÖTDÄMPARE
OCH STABILISERINGSANORDNINGAR

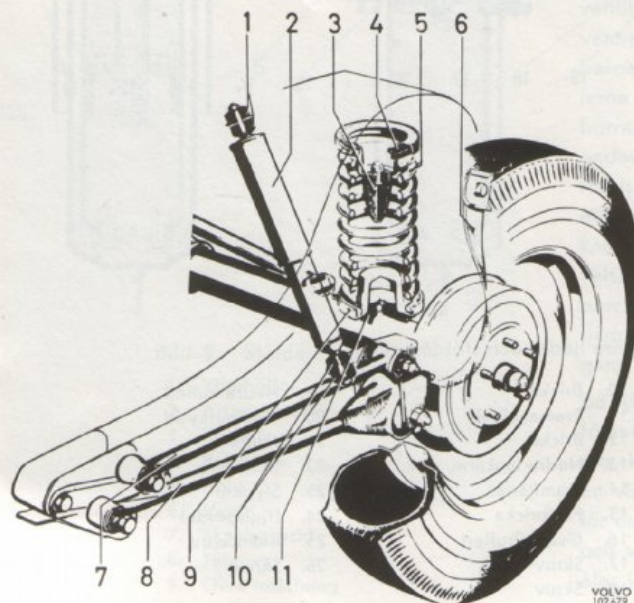
Bild 8. Främre fjäder och stötdämpare.

- | | | |
|---------------------|-------------------|------------------|
| 1. Övre kullad | 10. Bricka | 19. Nedre kullad |
| 2. Smörjnippel | 11. Framaxelbalk | 20. Gummiskydd |
| 3. Gummibuffert | 12. Bricka | 21. Mutter |
| 4. Övre länkarm | 13. Nedre länkarm | 22. Saxpinne |
| 5. Bricka | 14. Framfjäder | 23. Styrarm |
| 6. Gummibussning | 15. Fästbricka | 24. Hjulspindel |
| 7. Stötdämpare | 16. Gummibuffert | 25. Klämskruv |
| 8. Justermellanlägg | 17. Skruv | 26. Skruv |
| 9. Gummimellanlägg | 18. Skruv | |

BESKRIVNING

Stötdämparna på Volvo 120-serien och 1800 är hydrauliska, dubbelverkande och av teleskoptyp. De är underhållsfria och ej isärtagbara. Bakre stötdämparna är snedställda inåt mot karossens mittläge. Uppåt-bakåt för Herrgårdsvagn.

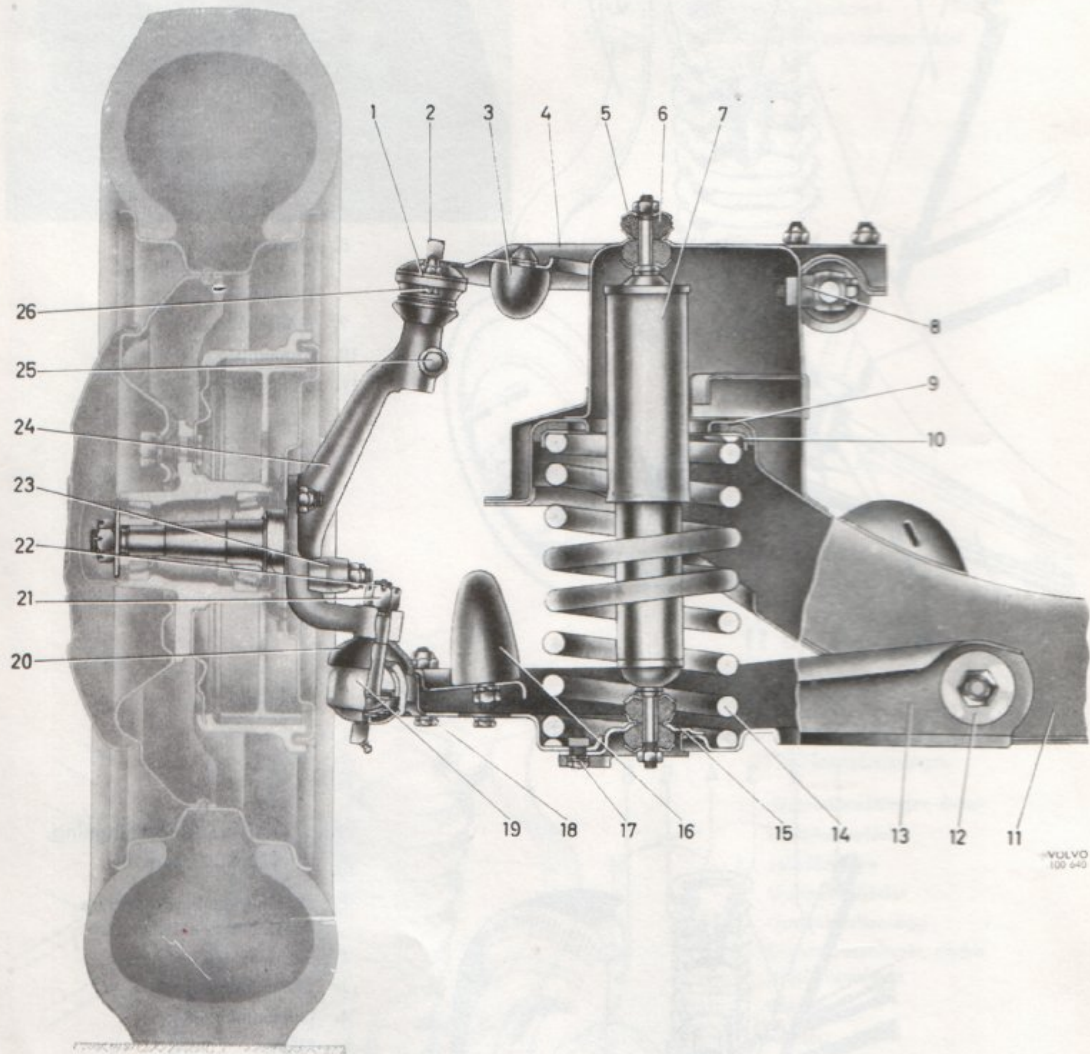
Mellan bärarmen och karossen är monterat stötdämparband (3, bild 3 och 4). Dessa förhindrar skador på bakre stötdämparna genom att de begränsar hjulslagen nedåt. Hjulslagen uppåt begränsas av gummibuffertar på 120 och 1800. På 120 Herrgårdsvagn begränsas hjulslagen uppåt av en gummihålfjäder.



Bild 9. Stötdämpare

1. Ytterhölje
2. Arbetscylinder
3. Kolvstång
4. Behållare
5. Kolv
6. Ventil
7. Skvalpskydd
8. Tätning
9. Övre infästning

KONSTRUKTION

Stötdämparnas konstruktion framgår av bild 9. Den yttersta cylindern (1) tjänar endast som skydd mot damm och smuts. De två övriga cylindrarna (2) och (4) är anordnade koncentriskt med den ena helt inskjuten i den andra. Den inre cylindern (2) är den egentliga arbetscylindern och är i sin nedre ände försedd med en ventil (6). Inuti den inre cylindern löper en kolv (5) försedd med kanaler, som regleras av ventiler.

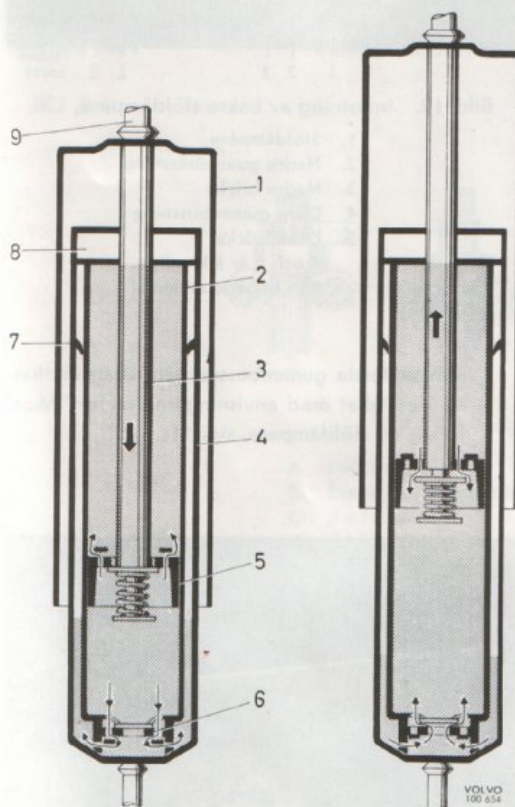
Kolven är fastsatt vid en kolvstång (3), vars motsatta ände är utformad för fastsättning vid karossen. I stötdämparens motsatta ände är en liknande skruv fastsatt i cylindern (4). Mellanrummet mellan cylindrarna (2) och (4) tjänar som behållare och är endast delvis fylld med vätska. Den inre cylindern (2) är helt fylld med vätska på båda sidor om kolven (5). Locket (8) utgör tätning och styrning för kolvstången (3). Ringen (7) har till uppgift att förhindra skvalpning i vätskan.

VERKNINGSSÄTT

Då stötdämparen vid vagnens fjädring pressas ihop eller förlänges förflyttar sig kolven (5) i den inre cylindern (2). Härvid strömmar vätskan genom de ventilreglerade kanalerna i kolven. Den hastighet varmed kolven kan förflytta sig i cylindern blir beroende av hur fort vätskan passerar genom kanalerna från kolvens ena till dess andra sida. Då de borrarade kanalerna är mycket trånga kan vätskan endast långsamt passera igenom, varför kolvens rörelser bromsas. Vid en hastig sammanpressning eller förlängning av stötdämparen ökas bromsverkan ytterligare genom att virvelbildning uppstår i vätskeströmmarna som passerar genom de i kolven borrarade kanalerna. På grund härav dämpas vagnsfjädrarnes svängningar och vagnen får en lugnare gång.

Då stötdämparen pressas samman eller förlänges förändras icke volymen lika mycket på båda sidor om kolven på grund av att kolvstången upptar en viss volym. Vid sammanpressning strömmar därför en del vätska genom ventilen (6) ut i behållaren och vid förlängning av stötdämparen suges vätska åter in i cylindern (2) på kolvens undersida.

REPARATIONSANVISNINGAR

KONTROLL AV STÖTDÄMPARE

En möjlighet att enkelt prova stötdämparnas tillstånd är att gunga vagnen upp och ned, släppa den och därvid bedöma stötdämparnas dämpning av rörelsen. Provet kan ske även genom körning på ojämn väg.

Är stötdämparen demonterad spännes den fast i nedre fästet i ett läge, som motsvarar det monterade. Genom att därefter hastigt dra ut och skjuta ihop stötdämparen kan man konstatera om stötdämparen över huvud taget arbetar. Dess dämpningförmåga kan ej med säkerhet avgöras utan hjälp av speciella anordningar.

Observera vid kontroll av stötdämparen, att motståndet i dämparen vid utdragning normalt är ca 3 gånger större än vid hoppresning, beroende på stötdämparens konstruktion.

Fungerar ej stötdämparna tillfredsställande i båda riktningarna skall de bytas ut. Slitna eller skadade gummibussningar bytes.

BYTE AV FRÄMRE STÖTDÄMPARE

1. Demontera övre fästmutter, bricka (5, bild 10) och gummibussning (4).
2. Demontera nedre fästmutter, brickor och gummibussning. Se 2 och 3 bild 10.
3. Lossa skruven (4, bild 2) för fästbrickan (3) i nedre länkkarmen och drag ut fästbrickan och stötdämparen.
4. Montering sker i omvänd ordningsföljd. Placera brickorna som framgår av bild 8. Drag muttrarna enligt anvisningarna under "Montering av stötdämpare".

BYTE AV BAKRE STÖTDÄMPARE

1. Demontera övre fästmutter, bricka och gummibussning för 120 från bagageutrymmet (bild 10) och för 1800 genom hålet (bild 11) i hattihyllan vid bakfönstret.
Demontering av stötdämpare på 120 Herrgårdsvagn, se bild 13.
2. Demontera nedre fästmutter, brickor och gummibussning. Tag bort stötdämparen.
3. Montering sker i omvänd ordningsföljd. Se bild 10 och 11. För 120 och 1800 placeras brickan med det större hålet på innersidan av



Bild 10. Infästning av bakre stötdämpare, 120.

1. Stötdämpare
 2. Nedre gummibussning
 3. Nedre bricka
 4. Övre gummibussning
 5. Övre bricka
- 4 och 5 är åtkomliga från bagageutrymmet

den nedersta gummibussningen. Drag muttrarna i enlighet med anvisningarna under "Montering av stötdämpare, sid. 11."

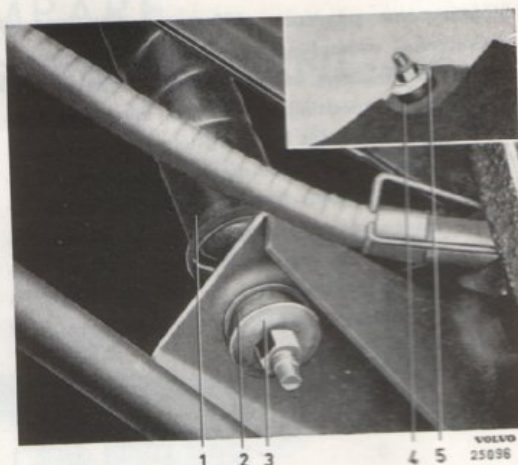

Bild 11. Övre infästning av bakre stötdämpare, 1800.

MONTERING AV STÖTDÄMPARE

För vissa typer av stötdämparfästen skruvas fästmuttern direkt på stötdämparstängens. Eftersom åtdragningen av nämnda mutter kan variera med

vagn och stötdämparutförande, lämnar vi här anvisningar för de stötdämpare av dessa typer, som förekommer på våra vagnar. (Se bild 12.)

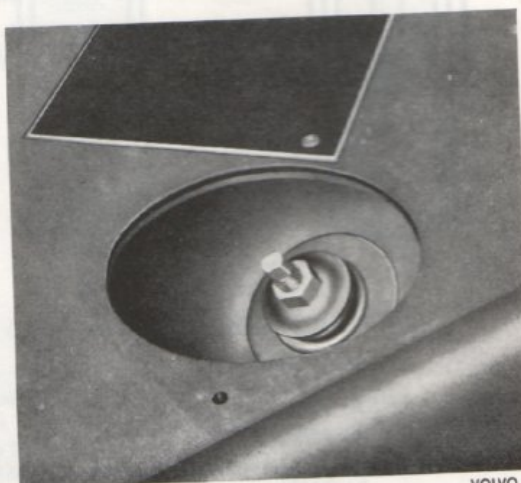
Vagnmodell	Fabrikat	Mått III (bild 12 D), mm	Monteras enl. bild
120	Delco, tid. utf.	44	A
"	Delco, sen. utf.	49	B
"	Gabriel, utf. I	44	A
"	Gabriel, utf. II	52	C ₁
"	Gabriel, utf. III	49	C ₂
1800 f.o.m. chassinr 2443	Gabriel, utf. I	44	A
	Gabriel, utf. II	52	C ₁
1800 fr.o.m. chassinr 2444	Delco	44	A



Bild 12. Montering av stötdämpare.

- A. I=3 mm
- B. Drages till gängans botten
- C₁. II=11 mm
- C₂. II=9 mm

- D. III=Avståndet varierar
med stötdämparlyp
se ovanst. tabell

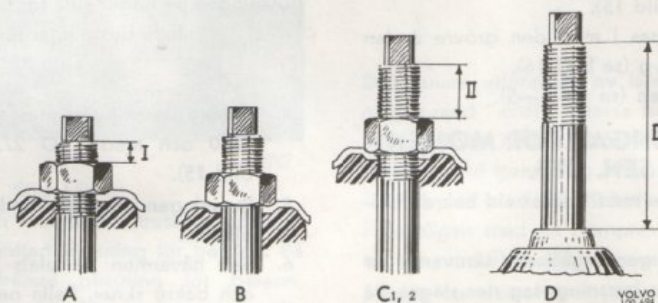

Bild 13. Stötdämpare, 120
Herrgårdsvagn.

- 1. Mutter
- 2. Gummibussningar
- 3. Bricka
- 4. Ram

BYTE AV BUSSNINGAR FÖR BÄRARM 120, 1800 TID. UTF. SAMT 120-HERRGÅRDSVAGN

Bärmarna för 120 och 1800 har inte några bussningar som behöver pressas i eller ur (se bild 3 och 6). Byte av bussningar görs lättast efter att ha hissat upp vagnen, ställt bockar under bakre domkraftsfästena och tagit av hjulet. Låt domkraften stå kvar under bakaxeln medan arbetet pågår.

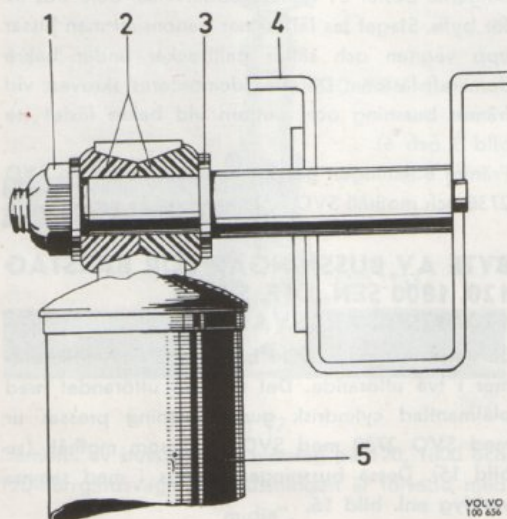
Främre bärmarsbussningen på 120-herrgårdsvagn får man emellertid pressa ur enl. följande:

1. Demontera bakfjädrarna enl. "bakfjäderdemontage" sid 7—5.
2. Demontera gummiupphängningen till bakaxeln.
3. Demontera skruven vid främre bussningen och fag ned bärmarna.
4. Pressa ur bussningen med den smala ändan av SVO 2730 (se bild 15).
5. Bussningen pressas i med den grövre ändan på samma verktyg (se bild 16).
6. Montera bärmarna (se sid 7—5).

BYTE AV BUSSNINGAR FÖR MOMENTSTAG 120, 1800 SEN. UTF.

1. Palla upp vagnen med bockar vid bakre domkraftsfästena.
2. Demontera de genomgående skruvarna ur bakre och främre bussning, tag ner staget (se bild 4 och 7).
3. Bakre bussningen pressas ur med dorn SVO 2732 (se bild 14). Bussningen pressas i med samma verktyg. Då det gäller gummibussning av sen. utf. med "midja" skall gummit bestrykas med olja före ipressning.



Bild 14.

Demont. och mont. av bakre bussning på momentstag 120, 1800 sen. utf.

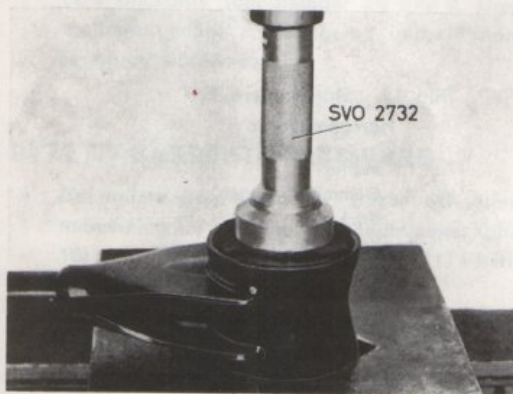

Bild 15.

Demont. av: På 120 och 1800 främre bussning för momentstag och plåtmantlad bussning för bärstag. På 120 herrgårdsvagn främre bussning för bärmarna, bussningen på höger sida för tvärstag och plåtmantlade bussningar för bärstag.

4. Främre bussningen pressas ur med dorn SVO 2730 och med SVO 2733 som mothåll (se bild 15).
5. Bussningen pressas i med samma verktyg enl. bild 16.
6. Sätt hävarmen på plats och montera främre och bakre skruv. Palla ned vagnen.

BYTE AV BUSSNINGAR FÖR MOMENTSTAG 120, 1800 TID. UTF.

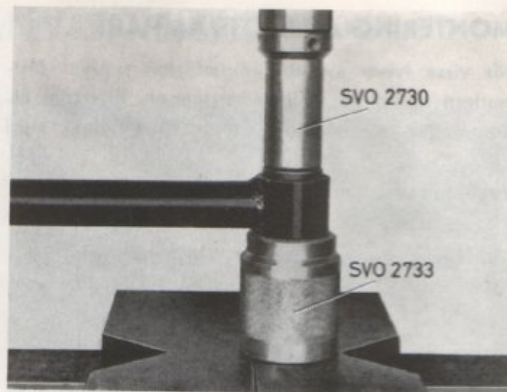
På momentstaget för äldre vagnar behöver man bara pressa ut främre bussningen. De bakre bussningarna består av gummikuddar vilka bara träs av för byte. Slaget tas lättast ner genom att man hissar upp vagnen och sätter pallbockar under bakre domkraftsfästena. Därefter demonteras skruven vid främre bussning och muttern vid bakre fästet (se bild 3 och 6).

Främre bussningen pressas ur och i med dorn SVO 2730 och mothåll SVO 2733 enl. bild 15 och 16.

BYTE AV BUSSNINGAR FÖR BÄRSTAG 120, 1800 SEN. UTF. SAMT 120-HERRGÅRDSVAGN

Bärstagsbussningarna (se bild 15 och 17) förekommer i två utförande. Det tidigare utförandet med plåtmantlad cylindrisk gummibussning pressas ur med SVO 2730 med SVO 2733 som mothåll (se bild 15). Dessa bussningar pressas i med samma verktyg enl. bild 16.



Bild 16.

Mont. av: På 120 och 1800 främre bussning för momentstag och plåtmantlad bussning för bärstag. På 120-herrgårdsvagn främre bussning för bärarm, bussningen på höger sida för tvärstag och plåtmantlade bussningar för bärstag.

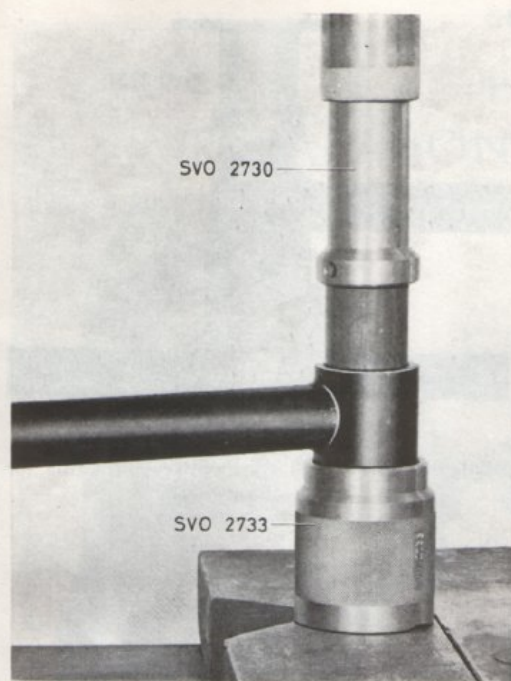

Bild 17.

Demont. av bussning för tvärstag på 120, 1800 och 120-herrgårdsvagn där bussningen är försedd med "midja".

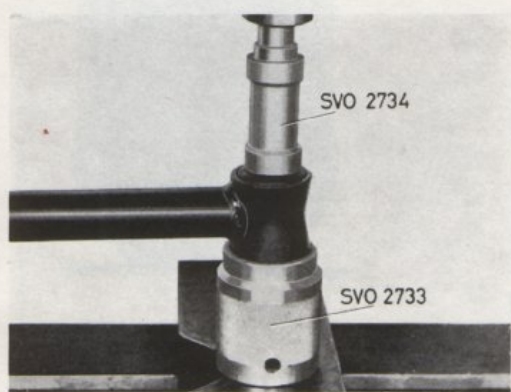

Bild 18.

Mont. av bussning för bärstag på 120, 1800 och 120 herrgårdsvagn där bussningen är försedd med "midja".

Det senare utförandet av bärstag har gummibussningar med "midja". Dessa bussningar kan pressas ur med SVO 2734 med SVO 2733 som mothåll (se bild 17). Vid ipressning av bussningarna skall dessa först strykas med olja. Därefter pressas bussningen i lämpligen med en dornpress direkt på bussningen och med SVO 2733 som mothåll (se bild 18).

Stagen kan demonteras lättast genom att hissa upp vagnen och ta av hjulen.

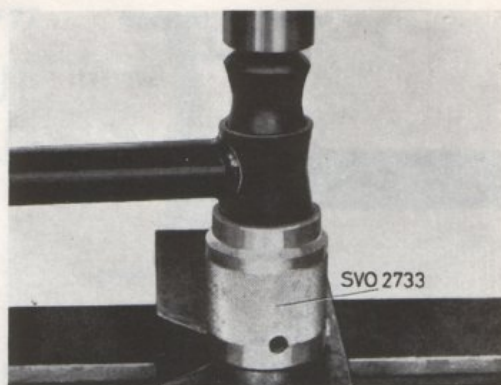
BYTE AV BUSSNINGAR FÖR TVÄRSTAG 120, 1800, 120-HERRGÅRDSVAGN

Bussningarna för tvärstaget till 120 och 1800 kan bytas utan att man använder press. Vid montering kan man eventuellt ta lite olja på bussningarna varefter de kan pressas i med handen. OBS! bussningen som skall sitta till höger i vagn skall ha en metallbussning inuti gummibussningen.

Tvärstaget för 120-herrgårdsvagn har däremot plåtmantlade gummibussningar som måste pressas ur. Bussningarna är av olika dimensioner.

På den högra sidan som har den mindre bussningen använder man SVO 2730 att pressa ur med, och SVO 2733 som mothåll (se bild 15). Ipessning sker med samma verktyg enl. bild 16. På den vänstra sidan använder man SVO 2731 att pressa ur med och SVO 2733 som mothåll (se bild 19). Ipessning sker med samma verktyg enligt bild 20.

Stagen kan demonteras utan att några övriga delar behöver tas bort.

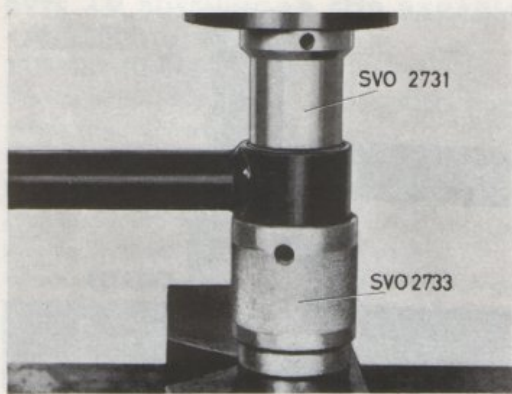

YOLVO
103781

Bild 19.

Demont. av bussning på tvärstagets vänstra sida för 120-herrgårdsvagn.

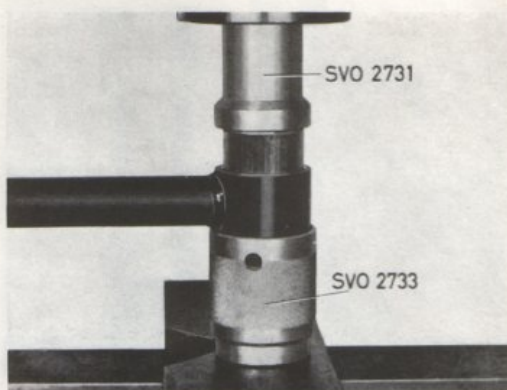

YOLVO
103781

Bild 20.

Mont. av bussning på tvärstagets vänstra sida för 120-herrgårdsvagn.

GRUPP 77

HJUL REPARATIONSANVISNINGAR



Bild 21.

- | | |
|--------------------------|--------------------------|
| 1. Fälg | 7. Fettkapsel |
| 2. Navkapsel | 8. Rullager, inre |
| 3. Nav | 9. Hjulmutter |
| 4. Yttering, yttre lager | 10. Yttering, inre lager |
| 5. Rullager, yttre | 11. Tätningring |
| 6. Bricka | |

BYTE AV HJUL

Vid montering av hjul är det viktigt att anliggningsytor mellan hjul och nav rengöres från grus och smuts och från överskott av färg för nya detaljer.

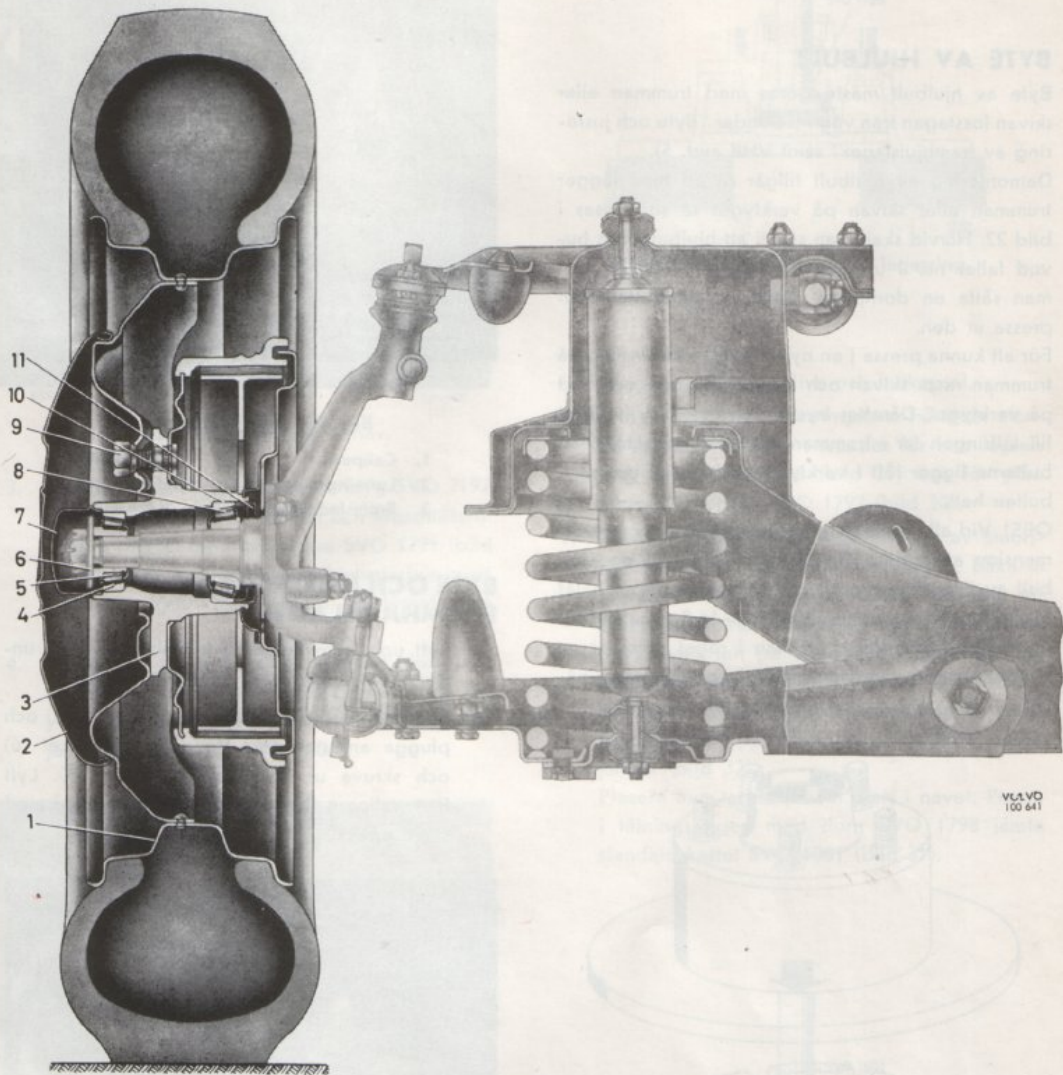
BYTE AV HJULBULT

Byte av hjulbult måste göras med trumman eller skivan losstagen från vagn (se under "Byte och justering av framhjulslager" samt VHB avd. 5).

Demontering av hjulbult tillgår så att man lägger trumman eller skivan på verktyget så som visas i bild 22. Härvid skall man se till att hjulbultarnas huvud faller ner i urtagen i verktyget. Därefter kan man sätta en dornpress direkt på hjulbulten och pressa ur den.

För att kunna pressa i en ny hjulbult, vänder man på trumman resp. skivan och lägger den upp och ned på verktyget. Därefter trycker man i en ny hjulbult till lättringen tar i trumman resp. skivan, ser till att bultarna ligger rätt i verktygets urtag och pressar i bulten helt.

OBS! Vid all byte av hjulbult måste bult av överdimension användas. För att kunna montera en hjulbult av överdimension i en bromsskiva måste hålet för hjulbulten borrar upp till 16,6—16,8 mm. När det gäller bromstrumman kan man i regel pressa i en hjulbult av överdimension utan bearbetning av hålet.



Bild 22. Placering av bromsskiva på verktyget.



VOLVO
26728

Bild 23. Framhjulsbroms.

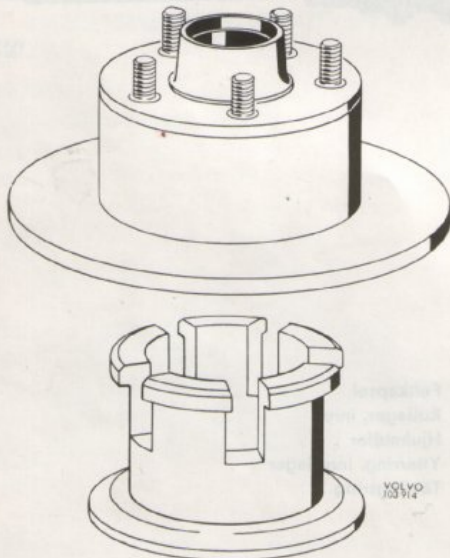
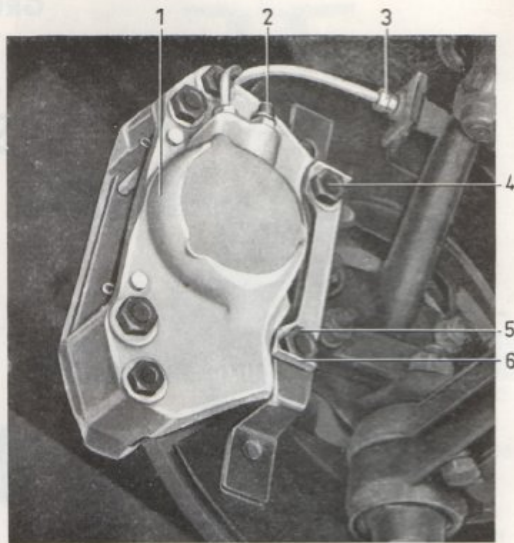
- | | |
|--------------------|--------------|
| 1. Caliper | 4. Fästskruv |
| 2. Luftningsnippel | 5. Fästskruv |
| 3. Bromsledning | 6. Läsbleck |

BYTE OCH JUSTERING AV FRAMHJULSLAGER

1. Lyft upp framvagnen och placera bockar under nedre länkmarna. Demontera hjulet.
2. Skruva loss bromsledningen (3, bild 23) och plugga anslutningen. Vik upp läsblecket (6) och skruva ur fästskruvarna (4 och 5). Lyft fram calipern (1) komplett. (Gäller vagnar med skivbromsar.)

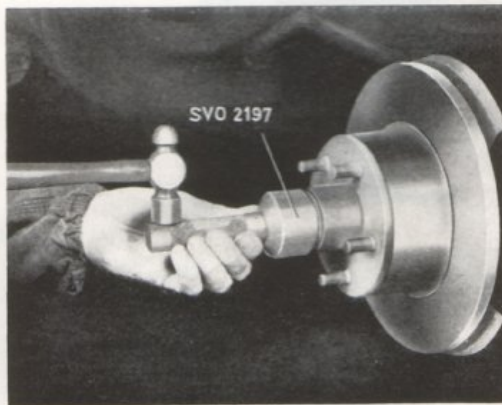

VOLVO
2458

Bild 24. Demontering av fettkapsel.



Bild 25. Demontering av nav.

3. Demontera fettkapseln med verktyg SVO 2197 (bild 24). Tag bort saxpinnen och kronmuttern. Drag av navet med avdragare SVO 1791 (bild 24). Drag av inre lagret från hjulspindeln med avdragare SVO 1794 (bild 26) om lagret sitter kvar.
4. Demontera lagerringarna. Använd för inre lagrets ring dorn SVO 1799 (bild 27) och för yttre lagrets ring dorn SVO 1800 (bild 28) jämte standardskaft SVO 1801.



Bild 26. Demontering av inre lager.

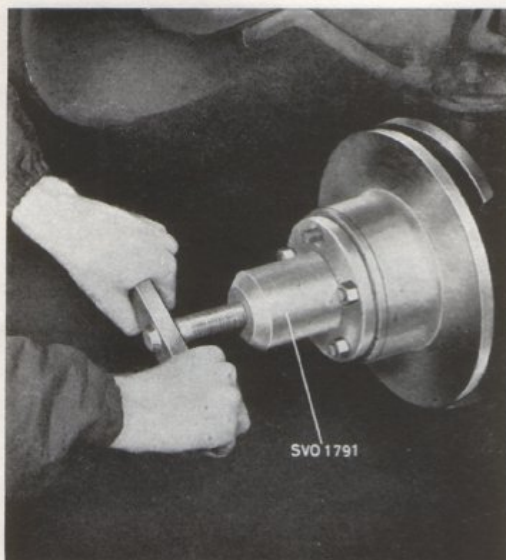

Bild 27. Demontering av lagerring.

5. Rengör nav, bromsskiva och fettkapsel.
6. Pressa i de nya lagerringarna. Förutom standardskaft SVO 1801 användes för inre lagrets ring dorn SVO 1798 (bild 29) och för yttre lagrets ring dorn SVO 1797 (bild 30).
7. Pressa in fett i lagren med hjälp av smörjapparat. Finns ej sådan tillgänglig, baka in lagren för hand med så mycket fett som får plats mellan rullhållare och lagrets innerring. Stryk även fett på lagrens yttresidor och på de i navet ipressade ytterringarna. Urholkningen i navet fylles med fett runtom upp till minsta diametern på ytterringen för yttre lagret, jämför (bild 32).
Placera inre lagret på sin plats i navet. Pressa i fättningsringen med dorn SVO 1798 jämte standardskaftet SVO 1801 (bild 31).



Bild 28. Demontering av yttre lagring.

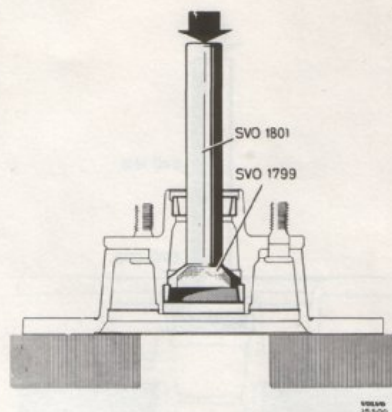

Bild 29. Montering av inre lagerring.

8. Sätt navet på spindeln. Montera yttre lager, bricka och kronmutter.
9. Framhjulslagren justeras genom att muttern först drages åt med momentnyckel till ett värde av 7 kpm (50 lb.ft.). Lossa därefter muttern två sexkanter. Stämmer ej mutterns urtag med saxpinnehålet i spindeln lossas muttern ytterligare så mycket att saxpinnen kan monteras. Kontrollera att hjulet går lätt att vrida runt, dock utan att något glapp förekommer.

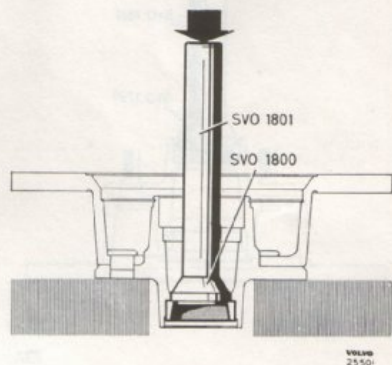

Bild 30. Montering av yttre lagerring.

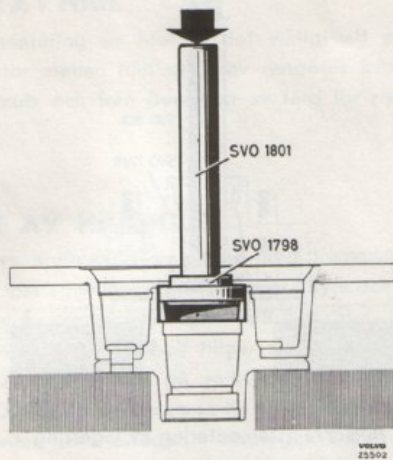

Bild 31. Montering av fättningsring.

10. Fyll fettkapseln till hälften med fett och montera den med verktyg SVO 2197.
11. Montera calipern och lås fästskruvarna. Anslut bromsledningen. Lufta hjulcylindrarna, se avd. 5 (gäller endast vagn med skivbromsar).
12. Montera hjulet. Var noga med rengöringen på anliggningsytorna mellan hjul och nav.

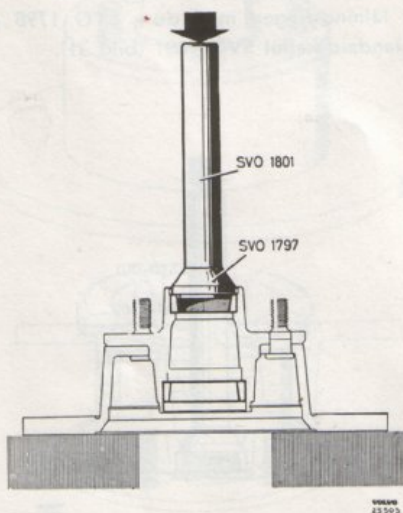

Bild 32. Smörjning av framhjulslager.

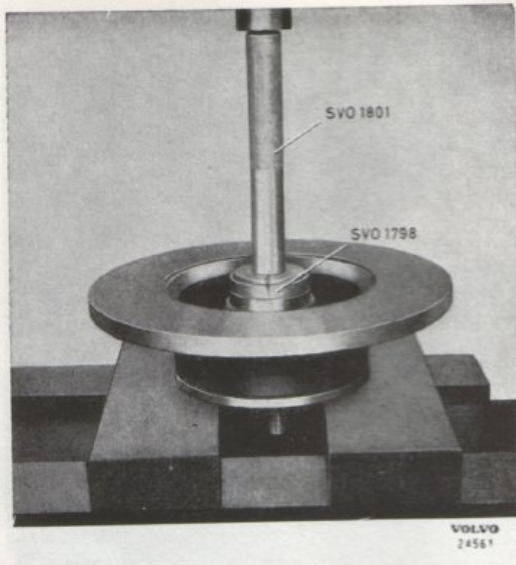
Handelstryckeriet, Göteborg 1973

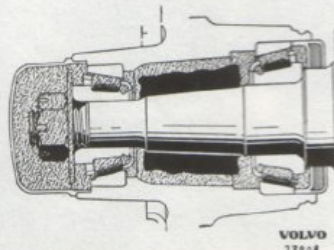
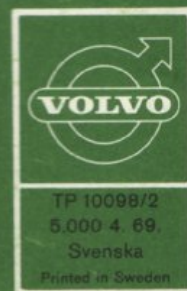

R. 3000. 2. 71.
R. 3000. 5. 73.